

Schema de Granturi: Programul Național pentru Reducerea Abandonului Școlar

Beneficiar: ȘCOALA GIMNAZIALĂ NR.3 MARGINEA

Titlul proiectului: PRIORITATEA NOASTRĂ - REDUCEREA ABANDONULUI ȘCOLAR

Contract de finanțare nr.: 7821/30.07.2024

Cod proiect: ID - F-PNRAS-2-2-2023-0076

Nr 951 din 4.05.2026

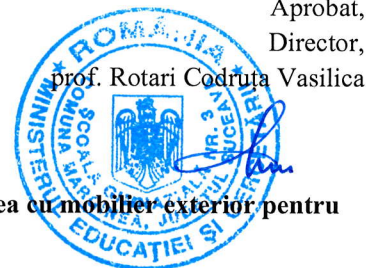

Aprobat,
Director,
prof. Rotari Codruța Vasilica

CAIET DE SARCINI

privind achiziția de Mobilier pentru amenajarea bibliotecii și dotarea cu mobilier exterior pentru spațiul outdoor la

Școala Gimnazială Nr. 2 Marginea

CPV 39100000-3 Articole mobilier

I. Informații generale

Caietul de sarcini face parte integrantă din documentația de atribuire și constituie ansamblul cerințelor pe baza cărora se elaborează de către fiecare operator economic oferta. Caietul de sarcini conține, în mod obligatoriu, specificații tehnice. Acestea definesc, după caz, caracteristici referitoare la nivelul calitativ, precum și sisteme de asigurare a calității, terminologie, simboluri, ambalare, etichetare, marcare, condițiile pentru certificarea conformității cu standardele relevante sau alte asemenea.

Prezentul caiet de sarcini oferă informații detaliate privind furnizarea de Pachet "Achiziția de Mobilier pentru dotarea SĂLII DE STUDIU din biblioteca și a mobilier exterior pentru spațiul outdoor" pentru Școala Gimnazială Nr. 2 Marginea CPV 39100000-3 Articole mobilier

Cerințele specificate în prezentul caiet de sarcini vor fi considerate ca fiind cerințe minime. În acest sens orice ofertă prezentată, care se abate de la prevederile Caietului de sarcini, va fi luată în considerare numai în măsura în care oferta presupune asigurarea unui nivel calitativ superior cerințelor minime obligatorii din Caietul de sarcini.

Autoritatea contractantă este Școala Gimnazială Nr. 3 Marginea, persoană juridică română cu sediul în localitatea Marginea, Județul Suceava, România tel: 0230416046, e-mail sg_nr_3_marginea@isj.sv.edu.ro

Titlu proiect : Prioritatea Noastră- Reducerea Abandonului Școlar?!", Cod proiect: ID - F-PNRAS-2-2-2023-0076

OBIECTUL CONTRACTULUI:

-amenajarea bibliotecii cu mobilier specific Școala Gimnazială Nr. 2 Marginea

-mobilier exterior pentru spațiul outdoor la Școala Gimnazială Nr. 2 Marginea

Sursa de finanțare: finanțare prin fonduri structurale

COD CPV 39100000-3 Articole mobilier

TIPUL DE CONTRACT: Un contract de achiziție publică, în formă simplificată, conform Legii nr. 98/2016.

TIPUL PROCEDURII: achiziție directă

II. Obiectul achiziției publice

Achiziția Pachet „Achiziția de Mobilier pentru dotarea bibliotecii și mobilier exterior pentru spațiul outdoor” , se realizează în cadrul contractului de finanțare cu anexele aferente nr. 7821/30.07.2024, încheiat între Inspectoratul Județean Suceava și Școala Gimnazială Nr.3 Marginea, pentru implementarea proiectului **cod F-PNRAS-2-2-2023-0076**, cu titlul „**Prioritatea Noastră- Reducerea Abandonului Școlar!**” din cadrul finanțării specifice SG – PNRAS, Componenta C15- Educația a Planului Național de Redresare și Reziliență.

Prezenta procedură de achiziție publică se va realiza cu scopul de a asigura dotarea cu mobilier a unei biblioteci în cadrul structurii : **Școala Gimnazială Nr. 2 Marginea**
- activitățile de „Dezvoltare educațională prin activități remediale de meditații, lectură sau alte activități”, activitate care se vor desfășura pe parcursul întregului an școlar în cadrul Activităților de Intervenție și de Prevenție;

- elevii cărora le este dificil să studieze acasă din motive de familie dezorganizate, sărăcie etc. (dar nu numai) să se poată retrage pentru a-și face temele sau proiectele școlare, a studia, a citi în cadrul „Sălii pentru studiu dotată cu mic mobilier și consumabile școlare”, activitate care se va desfășura pe parcursul întregului an școlar în cadrul Activităților de Compensare.

Preocuparea permanentă pentru colaborarea eficientă și crearea unui parteneriat durabil între familie, comunitate și elevi, face ca, prin implementarea proiectului cu titlul „**Prioritatea Noastră- Reducerea Abandonului Școlar!**”, elevii Școlii Gimnaziale Nr. 2 Marginea să primească suportul necesar pentru îmbunătățirea rezultatelor școlare și dezvoltarea personală atât în cadrul școlii cât și al societății. Prin derularea activităților proiectului cu titlul „**Prioritatea Noastră- Reducerea Abandonului Școlar!**” se dorește îmbunătățirea performanțelor școlare, reducerea abandonului școlar și sporirea gradului de motivare al elevilor pentru participarea activă la procesul educațional, imprimarea în conștiința elevilor a unui ritm și a unei discipline în ceea ce privește lectura și studiul individual.

Utilizarea bibliotecii de către elevii din grupul țintă va fi permanentă, la alegere, pe toată durata proiectului și după implementarea acestuia, pentru asigurarea sustenabilității proiectului.

Informații despre beneficiile anticipate de către Autoritatea Contractantă

Fiind o acțiune prin care elevii aflați în risc de abandon școlar vor avea la dispoziție un spațiu al lor în interiorul școlii, unde să se poată retrage în liniște pentru a studia și unde vor beneficia și de resurse fizice pe care să le folosească (cărți, atlase, papetărie, rechizite) ea contribuie în mod direct și practic la reducerea absenteismului (fiind o activitate care motivează și sprijină elevii pentru a finaliza învățământul obligatoriu).

Factori interesați și rolul acestora

Beneficiarii finali ai acestor servicii sunt elevii de gimnaziu care fac parte din grupul țintă al elevilor vulnerabili PTȘ (Părăsire Timpurie a Școlii) ce urmează activități de compensare în cadrul proiectului cu titlul „**Prioritatea Noastră- Reducerea Abandonului Școlar!**”, implementat la Școala Gimnazială Nr. 2 Marginea.

Școala Gimnazială Nr. 3 Marginea, în calitate de Autoritate contractantă, își rezervă dreptul denunțării unilaterale a contractului de către Autoritatea contractantă în cazul unor decizii ale Curții Europene de Justiție, sau în cazul în care prestatorul se află în una din situațiile de excludere, prevăzute de Legea 98/2016 privind achizițiile publice, cu modificările și completările ulterioare.

În modelul de contract de achiziții produse, anexat la prezenta documentație de atribuire se regăsesc prevederi referitoare la: modificări contractuale, aplicarea penalităților, drepturile și obligațiile prestatorului și ale autorității contractante, prevederi privind suspendarea contractului precum și consecințele și obligațiile părților, prevederi obligatorii și neobligatorii, prevederi referitoare la forță majoră și cazul falimentului/insolvenței uneia dintre părți, modificări legislative.

Valoarea totală fara TVA este de 60.000 lei, iar cu TVA este 72.600 lei

Ținând seama de prevederile cuprinse în Contractul de Finanțare și dispozițiile Legii 98/2016 privind atribuirea contractelor de achiziție publică, precum și de valoarea estimată a contractului de furnizare, procedura de atribuire a acestui contract este **achiziția directă**.

Oferta trebuie să îndeplinească cerințele și condițiile din caietul de sarcini, acestea fiind considerate minime și obligatorii. În acest sens, oferta de bază prezentată, care se abate de la prevederile caietului de sarcini, va fi luată în considerare numai în măsura în care oferta presupune un nivel superior cerințelor solicitate. În situația nerespectării acestor cerințe și condiții, oferta este considerată neconformă.

Baza legală

Achiziția directă este reglementată de:

- **Legea 98/2016**, art. 7 alin. (5) – stabilește pragurile pentru achiziția directă
- **HG 395/2016**, art. 17

Obiectul achiziției

- Prezentul caiet de sarcini reglementează condițiile tehnice pentru furnizarea de mobilier exterior din ratan sintetic (texturat) destinat utilizării intense de către copii și tineri în spații educaționale sau recreative în aer liber.**
- De asemenea, prezentul caiet de sarcini stabilește cerințele tehnice, calitative și funcționale pentru achiziția, livrarea și montarea mobilierului destinat bibliotecii. Obiectivul este optimizarea spațiului de depozitare pe pereții laterali și crearea unui colț primitiv și ergonomic dedicat studiului individual și lecturii.**

Valoarea estimată bugetată pentru **Mobilier pentru amenajarea bibliotecii și a mobilier exterior pentru spațiul outdoor la Școala Gimnazială Nr. 2 Margeia**

,respectiv 60000 lei fără TVA și 72600 lei cu TVA conform contractului de finanțare, este maximă și nu va fi suplimentată indiferent de situație, depășirea fiind neeligibilă pentru beneficiar.

Pentru prezentarea propunerii tehnice, ofertanții trebuie să răspundă punctual la toate cerințele, să detalieze fiecare produs oferit.

Propunerea tehnică trebuie să cuprindă în totalitate cerințele solicitate și să ofere în detaliu îndeplinirea acestora, astfel încât comisia de evaluare să aibă posibilitatea evaluării corespunzătoare.

În cazul în care propunerea tehnică nu acoperă în totalitate cerințele solicitate mai sus, nu oferă informații complete, nu oferă informații argumentate sau nu îndeplinește cerințele solicitate, comisia de evaluare are dreptul să declare oferta ca fiind necorespunzătoare.

Completarea necorespunzătoare a formularelor-tip, omiterea vreunei informații solicitate în documentația de achiziție sau prezentarea unei oferte inferioare din punct de vedere al specificațiilor tehnice menționate în caietul de sarcini, reprezintă riscuri asumate de către ofertant care pot avea drept urmare respingerea ofertei.

Produsele solicitate ,specificatii tehnice

1. Mobilier exterior pentru spatiu outdoor

Nr.crt	Denumire produs	Nr. Buc. / set	Specificatii tehnice
1	Set mobilier exterior 6 piese	3 seturi	Material utilizat : Realizat din structura de oțel vopsită în câmp electrostatic și împletită cu fibre sintetice tratate UV din ratan sau ce imită ratanul. Include perne din poliester cu protecție împotriva umezelii. Dimensiuni: 2x fotoliu 73x71x77 cm 1x canapea 2 locuri 123x71x77 cm

			<p>1x masuta 80x60x43 cm 2x taburete 40x40x35 cm</p> <ul style="list-style-type: none"> • Culoare-Gri/Maro/ Bej • Material produs-Otel, fibre sintetice, ratan sau echivalent • Numar locuri-6 locuri • Numar bucati/set-6 piese • Tip produs-Set • Stil- Modern
2	Taburet	8buc	<p>Material durabil:Ratan sau Ratanul PE (poliratan), dotat complet cu perne groase căptușite pentru a oferi o experiență confortabilă de ședere.</p> <ul style="list-style-type: none"> • Husă detașabilă și lavabilă: Perna de șezut va ave o husă detașabilă pentru spălare și întreținere ușoară. • Cadru robust și stabil: Cadrul din oțel vopsit electrostatic asigurând mobilierului stabilitate, pentru utilizarea zilnică în aer liber.
3	Masa	1buc	<p>Material durabil:Ratan sau Ratanul PE (poliratan).</p> <ul style="list-style-type: none"> • Blat de masă din sticlă: Blatul mesei de exterior va fi fabricat din sticlă securizată puternică și durabilă, fiind ușor de curățat cu o cârpă umedă și adăugând o notă de eleganță spațiului. • Cadru robust și stabil: Cadrul din oțel vopsit electrostatic va asigura mobilierului stabilitate , pentru utilizarea zilnică în aer liber.
4	Umbrela	3 buc	<p>Caracteristici: Culoare: gri inchis</p> <ul style="list-style-type: none"> • Funcția de înclinare: înclinarea capului umbrelei pentru a oferi umbră într-un alt unghi • Manivelă: Deschidere și închidere umbrela fără efort • Protecție UV: Protejarea umbrelei împotriva decolorării • Impermeabilă: Copertina rezistentă la ploaie și rouă • Ventilație: Spațiile de ventilare din copertină reduc presiunea vântului • Picior din aluminiu: rezistent la rugină și ușor • Support de umbrelă și husă: Incluse. <p>Funcția de înclinare Umbrela de soare suspendată trebuie sa aibă o funcție de înclinare care permite să înclini capul umbrelei pentru a oferi umbră la într-un alt unghi. Acest lucru este util în special dimineața sau după-amiaza târziu, când soarele este mai jos pe cer.</p> <p>Manivela O manivelă facilitează deschiderea sau închiderea copertinei.</p> <p>Protecție UV Umbrela de soare suspendată are un copertina din poliester cu protecție UV. Aceasta înseamnă că baldachinul poate rezista la expunerea la soare fără ca culoarea sa să se estompeze.</p>

			<p>Impermeabilă Copertina va fi realizata dintr un material rezistent la apă, deci te poți bucura de spațiul exterior fără să-ți faci griji pentru ploaie sau rouă.</p> <p>Ventilație Spațiile de ventilație din partea de sus a copertinei reduce presiunea vântului și permite aerului să circule. Prin urmare, parasolarul este mai puțin probabil să se răstoarne când bate vântul.</p> <p>Picior din aluminiu Piciorul umbrelei de soare suspendate va fi realizat din aluminiu elegant și ușor. Aluminiul este rezistent la rugină și nu necesită întreținere.</p> <p>Suport de umbrelă și husă incluse Umbrela de soare suspendată trebuie sa aiba inclus un suport de 70-90 de litri care menține umbrela de soare stabilă. Suportul umbrelei de soare trebuie umplut cu nisip și apă. Umbrela de soare suspendată va include și o husă de protecție rezistentă la apă pentru când umbrela de soare nu este folosită.</p>
	ghirlanda de iedera artificiala	2 buc	<ul style="list-style-type: none"> • Material plastic biodegradabil • Destinație: decorare, balustrade, garduri, spatiu outdoor • Culoare: verde • Lungimea unei ramuri: 210 cm • Cantitate: 24 • Lungime totala: 5040 cm • Dimensiunea frunzei: 4,00 x 4,00 cm • Numarul de frunze pe o ramura: 80 buc.

2. Mobilier interior pentru bibliotecă și spațiu de lectură

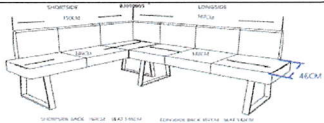
Nr. crt	Denumire produs	Nr. Buc/set	Specificatii tehnice
1	Coltar biblioteca	1 buc	 <p>Coltar cu 5 locuri Se vor respecta dimensiunile din imagine Materiale : Cadru din oțel Țesătură moale și respirabilă Burete pentru șezut</p>
2	Fotoliu puff tip pară	4 buc	<p>Material: Fotoliile vor fi realizate dintr-un material durabil, 100% Polyester hidrofobizat cu 20% material reciclat, tratat UV, ecologic</p> <ul style="list-style-type: none"> • Umplutură: perle virgine de polistiren expandat; • Greutate: <ul style="list-style-type: none"> ○ marimea M: 2,5 kg

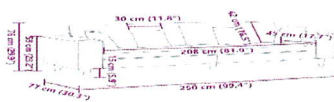
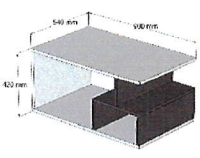
			<ul style="list-style-type: none"> • Curățare direct pe pată; • Cusături simple; • Impermeabil; • Material plăcut la atingere; • Husă; <p>Dimensiuni:</p> <ul style="list-style-type: none"> • Baza x Înălțimea: <ul style="list-style-type: none"> ○ Mărimea M: 70 x 100 cm <p>Cele 4 fotolii vor avea culori diferite</p>
3	Canapea	1 buc	<ul style="list-style-type: none"> • Material: catifea premium • Pernă cu arcuri integrată ,scaunul are o pernă cu arcuri, care oferă suport și durabilitate în plus. • Cadru: va fi realizat din placaj robust, • Brate pătrate funcționale • Asamblarea va fi efectuată la livrare <p>Specificații</p> <ul style="list-style-type: none"> • Culoare: Gri închis/ Verde închis/Albastru • Culoarea picioarelor: Negru • Material de tapițerie: Catifea • Material de umplere: Spumă • Material cadru: Placaj • Material de cotieră: Catifea • Dimensiuni generale: 250 x 77 x 76 cm (L x l x î) • Lățime șezut: 208 cm • Adâncimea scaunului: 45,0 cm • Înălțimea șezutului față de sol: 39 cm • Înălțimea spătarului: 42 cm • Capacitate de șezut: 4 <p>Livrare-conținuturi:</p> <ul style="list-style-type: none"> • 1 x Canapea cu 4 Locuri: 250 x 77 x 76 cm (LxWxH) • 4 x Pernă de Spate 
4	Masuta	1 buc	<p>Masuta cu dimensiunile 90x42x54 cm,</p>  <p>Culoarea: combinatie de culori : stejar deschis/ gri antracit sau asemanatoare</p> <p>Material : PAL melaminat 18 mm grosime, cu cant ABS de 2 mm</p>
4	Rafturi biblioteca		<p>PAL frasin melaminat de 18 mm grosime, cu cant ABS de 2 mm</p>

Calitatea produselor

Produsele trebuie să fie calitative, să asigure confortul elevilor și să fie adaptate scopului dotării.

Condiții pentru transport și distribuție

Produsele vor fi transportate de la furnizor către unitatea școlară în siguranță, în conformitate cu prevederile legislației în vigoare.

CONDIȚII OBLIGATORII ȘI ELIMINATORII

Ofertantul participant la procedură trebuie să aibă înscris în statutul societății, ca obiect de activitate autorizat dovedit prin ONRC.

Prestatorul își asumă obligația de a livra produse în deplină concordanță cu legislația în vigoare.

În cazul în care valoarea ofertei depășește valoarea estimată a achiziției, oferta va fi respinsă.

CONDIȚII GENERALE SI SPECIFICE DE NATURĂ TEHNICĂ

Condițiile generale și specifice de natură tehnică sunt cele menționate în prezentul caiet de sarcini și în Cerințele tehnice.

Propunerea tehnică va cuprinde, detaliat și în volum complet, date referitoare la aceste condiții, redactate concis și la obiect, astfel încât să reiasă, cu claritate și fără echivoc, că prestatorul își asumă îndeplinirea tuturor cerințelor autorității contractante.

Cerințele impuse în prezentul caiet de sarcini sunt minimale și obligatorii, nerespectarea acestor cerințe precum și a celor din documentația de elaborare și prezentare a ofertei duce la respingerea ofertelor de prezentare, autoritatea contractantă rezervându-și dreptul de a descalifica ofertele incomplete.

Oferta trebuie să asigure posibilitatea verificării corespondenței caracteristicilor tehnice ale serviciilor oferite de cele din specificația tehnică, respectând strict toate solicitările autorității contractante.

Ofertele vor fi luate în considerare numai dacă respectă cel puțin condițiile obligatorii și eliminatorii minimale prevăzute de caietul de sarcini cât și Cerințele tehnice.

Este obligația furnizorului să asigure calitatea produselor furnizate achizitorului. Furnizorul este răspunzător pentru calitatea produselor furnizate. Produsele trebuie să fie noi, nefolosite, nerecondiționate și să nu fie refuzate de alt beneficiar.

Livrarea produselor va fi insotita de urmatoarele documente, dupa caz:

- **factură fiscală;**
- **aviz de însoțire a mărfii;**
- **certificat de calitate eliberat de producător;**
- **certIFICATE de garanție;**

Produsele vor fi asamblate după livrare de către ofertant.

Asamblarea, montarea produselor intră în prețul oferit.

Nerealizarea la parametrii stabiliți prin contract și caietul de sarcini atrage după sine rezilierea de drept a contractului.

Prestatorul va suporta toate cheltuielile pentru transportul, ambalarea și montajul produselor.

Atribuțiile și responsabilitățile Părților

ÎNCEPEREA ACTIVITĂȚII

Contractului de vânzare produse se constituie garanție de bună execuție și se constituie în termen de 5 zile lucrătoare de la data semnării contractului de achiziție constituirea garanției de bună execuție în cuantum de 5% din valoarea contractului conform în conformitate cu art. 4 și 5 Normele metodologice de aplicare a prevederilor referitoare la atribuirea contractului de achiziție publică/acordului-cadru din Legea nr. 98/2016 privind achizițiile publice din 02.06.2016. Termenul maxim de livrare a produselor este de maxim **30 zile**.

OBLIGAȚIILE AUTORITĂȚII CONTRACTANTE

Achizitorul se obligă, ca în baza contractelor subsecvente atribuite prestatorului, să achite contravaloarea produselor în cuantumul, termenul și condițiile stipulate prin contractele subsecvente.

Achizitorul va plăti prin ordin de plată contravaloarea serviciilor prestate în termen de 30 de zile de la înregistrarea facturii la autoritatea contractantă.

OBLIGAȚIILE PRESTATORULUI

Prestatorul se obligă să livreze produsele cel puțin la calitatea prevăzută în propunerea tehnică.
Prestatorul se obligă să livreze produsele astfel cum au fost prevăzute în contractul vânzare produse.
Prestatorul își va desfășura activitatea într-o manieră competentă, profesională și cu promptitudine.

PROPUNEREA TEHNICĂ

Ofertantul are obligația de a face dovada conformității produselor ce urmează a fi prestate cu cerințele prezentului Caiet de sarcini. Prin modul de formulare a ofertei tehnice ofertantul trebuie să prezinte o descriere punct cu punct a modului în care produsele corespund specificațiilor tehnice conținute în Caietul de sarcini.

Oferta de produse cu caracteristici tehnice inferioare, sau care nu respectă cerințele prevăzute în prezentul caiet de sarcini, va avea ca efect declararea ofertei „neconformă”.

Se vor respecta cerințele solicitate prin prezentul caiet de sarcini și anexele sale, astfel încât informațiile din propunerea tehnică să permită identificarea cu ușurință a corespondenței cu specificațiile tehnice minime din caietul de sarcini și anexele sale.

Toate condițiile și caracteristicile tehnice menționate în prezentul Caiet de sarcini sunt obligatorii. Neîndeplinirea unei singure condiții/cerințe/specificații tehnice solicitate în Caietul de sarcini, atrage de la sine respingerea propunerii tehnice ca neconforme.

Notă: Orice referire din cuprinsul prezentului Caiet de sarcini, prin care se indică o anumită origine, sursă, producție, un procedeu special, o marcă de fabrică sau de comerț, un brevet de invenție și/sau o licență de fabricație, se va citi și interpreta ca fiind însoțită de mențiunea „sau echivalent”. Ofertantul va preciza lista documentelor din oferta care sunt confidențiale, protejate de un drept de proprietate intelectuală sau secret comercial. Lipsa acestei liste presupune că documentele nu sunt confidențiale.

Perioada de valabilitate a ofertelor: **30 de zile.**

PROPUNEREA FINANCIARĂ

Criteriul de atribuire este cel mai mic preț.

Ofertatul declarat câștigător va încărca în catalogul electronic oferta financiară în vederea definitivării achiziției.

Propunerea financiară se va exprima **în lei, unitar per produs și per total servicii** și se va transmite până la data și ora limită de depunere a ofertelor.

Ofertantul va elabora propunerea financiară prin completarea formularului de ofertă și a anexei la formularul de ofertă, ținând cont de valoarea unitară și de valoarea totală, maximă estimate.

Bugetul unitar nu poate fi depășit, în nici o situație. Nu sunt acceptate ofertele parțiale.

Propunerea financiară va fi întocmită la prețuri și valori fără TVA. Valoarea maximă reprezintă valoarea finală, inclusiv TVA pe care autoritatea contractantă o poate plăti, aici incluzându-se toate cheltuielile ocazionate de prestator. Prețurile și tarifele unitare pot avea maximum două zecimale. La ofertele care conțin prețuri cu mai mult de două zecimale, vor fi luate în calcul doar primele două zecimale.

Perioada de **valabilitate a ofertei:** 30 zile de la data limită stabilită de depunere a ofertelor.

Modul de prezentare, sigilare și marcare a ofertelor și a documentelor care însoțesc oferta:

Oferta și documentele care însoțesc oferta se vor depune: la Școala Gimnazială Nr. 3 Marginea- Structura ȘCOALA GIMNAZIALA NR.2 MARGINEA, cu sediul în localitatea Marginea, str. Ștefan cel Mare, nr. 62, cod poștal 727345, județul Suceava, Romania tel.0747108209 (prin poștă, curier, personal)

Data limită pentru depunerea ofertei la sediul autorității sau electronic: 4.06.2026, ora 12:00.

Documentele (documente de calificare, propunere tehnică și financiară) vor fi depuse într-un plic închis (1 original), marcat cu adresa Autorității contractante și cu inscripția “A NU SE DESCHIDE ÎNAINTE DE DATA de 4.06.2026 ora 12:00”, cu adresa și numele ofertantului pentru a putea fi returnate nedeschise în cazul în care sunt depuse la o altă adresă sau sunt depuse după data și ora limită de depunere a ofertelor.

Nu se admit oferte trimise prin e-mail.

Această achiziție se va realiza prin publicare pe SICAP.

În urma evaluării ofertelor depuse la sediul autorității contractante sau email, se va stabili un potențial câștigător care va fi invitat ca în termen de 2 zile să își depună oferta în catalogul electronic de pe SICAP la adresa www.e-licitatie.ro, de unde autoritatea contractantă va iniția achiziția directă on-line și apoi va încheia un contract.

Documente care însoțesc oferta:

- Declarație privind conflictul de interese conform art. 60 din Legea nr. 98/2016 privind achizițiile publice
- Declarație privind neîncadrarea în situațiile prevăzute la art. 164, din Legea nr. 98 din 19 mai 2016 privind achizițiile publice
- Declarație privind neîncadrarea în prevederile art. 165 in legea nr. 98/ 2016 privind achizițiile publice
- Declarație privind neîncadrarea în prevederile art. 167 in legea nr. 98/ 2016 privind achizițiile publice
- Declarație privind respectarea reglementărilor din domeniul mediului și protecției mediului
- Declarație privind respectarea reglementărilor din domeniul social și al relațiilor de muncă
- Scrisoare de înaintare
- Propunere financiară /Formular de ofertă- elaborată astfel încat aceasta sa respecte în totalitate cerințele caietului de sarcini
- Propunere tehnică - elaborata astfel încât aceasta sa respecte în totalitate cerintele caietului de sarcini
- Certificat de înregistrare firmă
- Declarație privind beneficiarii reali

V. Condiții de livrare

Ofertantul câștigător va sigura **realizarea lucrărilor in vederea pentru amenajării unui spatiu outdoor** in spatiul specificat de beneficiar, respectiv, Școala Gimnazială Nr. 3 Marginea- Structura Școala Gimnazială Nr.2 Marginea, Str. Ștefan cel Mare, nr. 62, com. Marginea, jud. Suceava, Termenul de predare este de maximum 20 zile lucrătoare de la data semnării contractului.

Furnizorul are obligația de a preda lucrarea în stare de funcționare, complet finalizată și conformă cu toate cerințele tehnice prevăzute în prezentul caiet de sarcini, inclusiv:

- realizarea tuturor lucrărilor de montaj, fixare și finisare;
- curățarea și aducerea la starea finală a zonei de lucru;
- verificarea stabilității și siguranței elementelor montate;
- predarea către beneficiar a tuturor documentelor de conformitate, garanție și instrucțiuni de utilizare.

VI. Recepția lucrării se va realiza de către beneficiar, prin comisia de recepție, la finalizarea tuturor lucrărilor prevăzute în prezentul caiet de sarcini. Comisia va verifica:

- conformitatea lucrărilor executate cu specificațiile tehnice;
- calitatea materialelor utilizate;
- modul de montaj și stabilitatea elementelor de mobilier;
- existența documentelor de conformitate și garanție;
- finalizarea lucrărilor auxiliare (curățenie, evacuare deșeuri, finisaje).

Recepția se consideră încheiată numai după remediarea eventualelor neconformități constatate

VII. Condiții de plată

Autoritatea contractantă se obligă să plătească prețul produselor către furnizor prin ordin de plată, în funcție de creditele disponibile, în termen de 30 zile calendaristice de la data recepției produselor și înregistrarea

facturii, având în vedere și data la care se va aproba bugetul pentru anul 2026, condiționat de acceptarea în scris, fără obiecțiuni, prin încheierea unui proces-verbal, a bunurilor ce fac obiectul prezentului caiet de sarcini.

VIII. Condiții generale ce trebuie îndeplinite de ofertant

Cerințele prevăzute în caietul de sarcini sunt minimale și obligatorii, nerespectarea acestor cerințe precum și a celor din documentația de elaborare și prezentare a ofertei duce la respingerea ofertelor de prezentare, autoritatea contractantă rezervându-și dreptul de a descalifica ofertele incomplete.

Este obligația furnizorului să asigure calitatea produselor furnizate achizitorului. Furnizorul este răspunzător pentru calitatea produselor furnizate. Produsele trebuie să fie noi, nefolosite, nerecondiționate și să nu fie refuzate de alt beneficiar.

Nerealizarea la parametrii stabiliți prin contract și caietul de sarcini atrage după sine rezilierea de drept a contractului.

IX. CRITERIUL DE EVALUARE

CRITERIUL DE ATRIBUIRE- FACTORI DE EVALUARE A OFERTELOR

Criteriul de atribuire este prețul cel mai scăzut, respectiv respectarea tuturor specificațiilor tehnice.

Componenta financiară, respectiv prețul, cu o pondere de 100%.

Contractul se va atribui operatorului cu propunerea financiară cea mai mică.

Oferta care va întruni punctajul total cel mai mare va fi declarată câștigătoare.

În cazul în care pe locul întâi sunt 2 sau mai multe oferte cu aceiași valoare se va cere o nouă ofertă financiară. Această ofertă va fi solicitată de autoritatea contractantă și prin retransmiterea unei noi oferte economice.

Cele de mai sus vor fi elaborate, în mod obligatoriu, cu respectarea datelor și condițiilor din caietul de sarcini.

NOTĂ: Oferta este considerată inacceptabilă în următoarea situație: Prețul, fără TVA, inclus în propunerea financiară depășește valoarea estimată comunicată prin anunțul/invitația de participare, deoarece nu există posibilitatea disponibilizării de fonduri suplimentare pentru îndeplinirea contractului de achiziție publică.

Propunerea financiară se va face pentru cantitatea maximă de produse și va fi însoțită în mod obligatoriu de anexa detaliată (centralizatorul de prețuri care va conține prețul/buc fără TVA, TVA, preț cu TVA, dacă includ transport, montaj, livrare).

Criteriul aplicat pentru atribuirea contractului de achiziție publică: OFERTA CU PREȚUL CEL MAI SCĂZUT.

Valoarea maximă estimată a contractului de achiziție produse este de 60.000 lei fără TVA și 72.600 lei cu TVA

Având în vedere prevederile Caietului de sarcini din documentația de atribuire care include cerințe foarte clare și suficient de acoperitoare în raport cu cerințele și constrângerile legale ale autorității contractante la nivel de capacitate a operatorului care va furniza produsele, pentru determinarea ofertei celei mai avantajoase din punct de vedere economic, autoritatea contractantă aplică criteriul de atribuire „prețul cel mai scăzut”.

Întocmit,
Manager Proiect,
CASANDRA DANIELA CRISTINA

Ofertant/Operator economic
(denumirea/numele)

DECLARAȚIE
privind neîncadrarea în situațiile prevăzute la art. 60 din Legea nr.98/2016 (conflict de
interese)

1. Subsemnatul/a, în calitate de ofertant la procedura de achiziție publică pentru atribuirea contractului având ca obiect, în temeiul art.60 din Legea nr.98/2016 privind atribuirea contractelor de achiziție publică, declar pe proprie răspundere, sub sancțiunea falsului în declarații, următoarele:

- a) eu sau unul dintre terții susținători ori subcontractanți propuși nu dețin părți sociale, părți de interes, acțiuni din capitalul subscris, ori a persoanelor care fac parte din consiliul de administrație/organul de conducere sau de supervizare al autorității contractante;
- b) eu sau unul dintre terții susținători ori subcontractanți propuși nu este este soț/soție, rudă sau afin, până la gradul al doilea inclusiv, cu persoane care fac parte din consiliul de administrație/organul de conducere sau de supervizare al autorității contractante;
- c) eu sau unul dintre terții susținători ori subcontractanți propuși nu avem, direct ori indirect, un interes personal, financiar, economic sau de altă natură, ori ne aflăm într-o altă situație de natură să afecteze independența și imparțialitatea autorității contractante pe parcursul procesului de evaluare;
- d) eu sau unul dintre terții susținători ori subcontractanți propuși nu avem drept membri în cadrul consiliului de administrație/organul de conducere sau de supervizare și/sau nu avem acționari ori asociați semnificativi persoane care sunt soț/soție, rudă sau afin până la gradul al doilea inclusiv ori care se află în relații comerciale cu persoane cu funcții de decizie în cadrul autorității contractante; e) eu sau unul dintre terții susținători ori subcontractanți propuși nu am nominalizat printre principalele persoane desemnate pentru executarea contractului persoane care sunt soț/soție, rudă sau afin până la gradul al doilea inclusiv ori care se află în relații comerciale cu persoane cu funcții de decizie în cadrul autorității contractante;

2. Subsemnatul/a.....declar că voi informa imediat autoritatea contractantă dacă vor interveni modificări în prezenta declarație la orice punct pe parcursul derulării procedurii de atribuire a contractului de achiziție publică sau, în cazul în care vom fi desemnați câștigători, pe parcursul derulării contractului de achiziție publică.

3. De asemenea, declar că informațiile furnizate sunt complete și corecte în fiecare detaliu și înțeleg că autoritatea contractantă are dreptul de a solicita, în scopul verificării și confirmării declarațiilor, situațiilor și documentelor care însoțesc oferta, orice informații suplimentare.

4. Subsemnatul/a autorizez prin prezenta orice instituție, societate comercială, bancă, alte persoane juridice să furnizeze informații reprezentanților autorizați ai autorității contractante cu privire la orice aspect tehnic și financiar în legătură cu activitatea noastră.

Data

Operator economic,

Ofertant/Operator economic
(denumirea/numele)

DECLARAȚIE
privind neîncadrarea în situațiile prevăzute la art. 164, din Legea nr. 98 din 19 mai 2016
privind achizițiile publice

1. Subsemnatul

..... (nume și prenume în clar a persoanei autorizate), reprezentant legal sau împuternicit al, declar pe propria răspundere, în calitate de ofertant la achiziția, sub sancțiunile aplicate faptei de fals în acte publice, că nu mă aflu în niciuna dintre situațiile prevăzute la art. 164 din legea nr. 98 din 19 mai 2016 privind achizițiile publice, respectiv nu am fost condamnat prin hotărâre definitivă a unei instanțe judecătorești, pentru comiterea uneia dintre următoarele infracțiuni:

- a) constituirea unui grup infracțional organizat, prevăzută de art. 367 din Legea nr. 286/2009 privind Codul penal, cu modificările și completările ulterioare, sau de dispozițiile corespunzătoare ale legislației penale aplicabile;
- b) infracțiuni de corupție, prevăzute de art. 289-294 din Legea nr. 286/2009, cu modificările și completările ulterioare, și infracțiuni asimilate infracțiunilor de corupție prevăzute de art. 10-13 din Legea nr. 78/2000 pentru prevenirea, descoperirea și sancționarea faptelor de corupție, cu modificările și completările ulterioare, sau de dispozițiile corespunzătoare ale legislației penale aplicabile;
- c) infracțiuni împotriva intereselor financiare ale Uniunii Europene, prevăzute de art. 18¹-18⁵ din Legea nr. 78/2000, cu modificările și completările ulterioare, sau de dispozițiile corespunzătoare ale legislației penale aplicabile;
- d) acte de terorism, prevăzute de art. 32-35 și art. 37-38 din Legea nr. 535/2004 privind prevenirea și combaterea terorismului, cu modificările și completările ulterioare, sau de dispozițiile corespunzătoare ale legislației penale aplicabile;
- e) spălarea banilor, prevăzută de art. 29 din Legea nr. 656/2002 pentru prevenirea și sancționarea spălării banilor, precum și pentru instituirea unor măsuri de prevenire și combatere a finanțării terorismului, republicată, cu modificările ulterioare, sau finanțarea terorismului, prevăzută de art. 36 din Legea nr. 535/2004, cu modificările și completările ulterioare, sau de dispozițiile corespunzătoare ale legislației penale aplicabile;
- f) traficul și exploatarea persoanelor vulnerabile, prevăzute de art. 209-217 din Legea nr. 286/2009, cu modificările și completările ulterioare, sau de dispozițiile corespunzătoare ale legislației penale aplicabile;
- g) fraudă, în sensul articolului 1 din Convenția privind protejarea intereselor financiare ale Comunităților Europene din 27 noiembrie 1995.

2. Subsemnatul declar că informațiile furnizate sunt complete și corecte în fiecare detaliu și înțeleg ca autoritatea contractantă are dreptul de a solicita, în scopul verificării și confirmării declarațiilor, situațiilor și documentelor care însoțesc oferta, orice informații suplimentare privind eligibilitatea noastră, precum și experiența, competența și resursele de care dispunem.

3. Subsemnatul autorizez prin prezenta orice instituție, societate comercială, bancă, alte persoane juridice să furnizeze informații reprezentanților autorizați ai autorității contractante, cu privire la orice aspect tehnic și financiar în legătura cu activitatea noastră.

4. Înțeleg că în cazul în care această declarație nu este conformă cu realitatea sunt pasibil de încălcarea prevederilor legislației penale privind falsul în declarații.

Totodată, declar că am luat la cunoștință de prevederile art. 326 «Falsul în Declarații» din Codul Penal referitor la «Declararea necorespunzătoare a adevărului, făcută unei persoane dintre cele prevăzute în art. 175 (din Noul Cod Penal) sau unei unități în care aceasta își desfășoară activitatea în vederea producerii unei consecințe juridice, pentru sine sau pentru altul, atunci când, potrivit legii ori împrejurărilor, declarația făcută servește la producerea acelei consecințe, se pedepsește cu închisoare de la 3 luni la 2 ani sau cu amendă.»

Data

Operator economic,

Ofertant/Operator economic
(denumirea/numele)

DECLARAȚIE privind neîncadrarea în art. 165 din Legea 98/2016

Subsemnatul(a) _____ reprezentant _____, cu sediul
în _____, în calitate ofertant la procedura de atribuire a contractului având ca obiect
_____ - pentru desfasurarea activitatilor cu
beneficiarii programului, COD CPV _____, declar pe propria răspundere,
sub sancțiunea excluderii din procedură și a sancțiunilor aplicate faptei de fals în acte publice, că nu ne aflăm
în situația prevăzută la art. 165 din Legea nr. 98/2016 privind atribuirea contractelor de achiziție publică, a
contractelor de concesiune de lucrări publice și a contractelor de concesiune de servicii, respectiv că nu am
încălcat obligațiile privind plata impozitelor, taxelor sau a contribuțiilor la bugetul general consolidat.

Subsemnatul(a) declar că informațiile furnizate sunt complete și corecte în fiecare detaliu și înțeleg că
autoritatea contractantă are dreptul de a solicita, în scopul verificării și confirmării declarațiilor orice
documente doveditoare de care dispunem.

Prezenta declarație este valabilă _____ de zile de la data completării.

Data

Operator economic,

Ofertant/Operator economic
(denumirea/numele)

**DECLARAȚIE PRIVIND NEÎNCADRAREA ÎN PREVEDERILE ART. 167 din
Legea nr. 98 din 19 mai 2016 privind achizițiile publice**

Subsemnatul,reprezentant legal sau împuternicit al
..... (denumirea operatorului economic), în calitate de ofertant/ofertant asociat/terț
susținător al ofertantului, la procedura pentru atribuirea contractului având ca obiect
....., organizată de....., declar pe propria răspundere că nu mă aflu
în vreuna din situațiile prevăzute la art. 167 din legea nr. 98 din 19 mai 2016 privind achizițiile publice,
respectiv:

- nu mi-am încălcat obligațiile stabilite potrivit art. 51 din legea nr. 98 din 19 mai 2016 privind achizițiile;
- nu mă aflu în procedura insolvenței sau în lichidare, în supraveghere judiciară sau în încetarea activității;
- nu am comis o abatere profesională gravă care să îmi pună în discuție integritatea;
- nu am încheiat cu alți operatori economici acorduri care vizează denaturarea concurenței în cadrul sau în legătură cu procedura în cauză;
- nu mă aflu într-o situație de conflict de interese în cadrul sau în legătură cu procedura în cauză
- nu distorsionez concurența;
- nu mi-am încălcat în mod grav sau repetat obligațiile principale ce-mi reveneau în cadrul unui contract de achiziții publice, al unui contract de achiziții sectoriale sau al unui contract de concesiune încheiate anterior, iar aceste încălcări nu au dus la încetarea anticipată a respectivului contract, plata de daune-interese sau alte sancțiuni comparabile;

Totodată, declar că am luat la cunoștință de prevederile art. 326 «Falsul în Declarații» din Codul Penal referitor la «Declararea necorespunzătoare a adevărului, făcută unei persoane dintre cele prevăzute în art. 175 (din Noul Cod Penal) sau unei unități în care aceasta își desfășoară activitatea în vederea producerii unei consecințe juridice, pentru sine sau pentru altul, atunci când, potrivit legii ori împrejurărilor, declarația făcută servește la producerea acelei consecințe, se pedepsește cu închisoare de la 3 luni la 2 ani sau cu amendă.»

Data

Operator economic,

Operator economic

.....
(denumirea/numele)

DECLARAȚIE PRIVIND RESPECTAREA REGLEMENTĂRIILOR DIN DOMENIUL MEDIULUI ȘI PROTECȚIEI MEDIULUI

Prin această declarație subsemnat(ul)/a reprezentant legal al
....., participant la procedura..... pentru : declar pe
propria răspundere, sub sancțiunile aplicate faptei de fals și uz de fals în declarații, că vom respecta și
implementa **furnizarea produselor/ serviciilor** cuprinse în ofertă conform reglementărilor stabilite prin
legislația adoptată la nivelul Uniunii Europene, legislația națională, prin acorduri colective sau prin tratatele,
convențiile și acordurile internaționale în domeniul mediului și protecției mediului.

Totodată, declar că am luat la cunoștință de prevederile art. 326 « Falsul în Declarații » din Codul Penal
referitor la « Declararea necorespunzătoare a adevărului, făcută unui organ sau instituții de stat ori unei alte
unități dintre cele la care se referă art. 175, în vederea producerii unei consecințe juridice, pentru sine sau
pentru altul, atunci când, potrivit legii ori împrejurărilor, declarația făcută servește pentru producerea acelei
consecințe, se pedepsește cu închisoare de la 3 luni la 2 ani sau cu amenda »

Data

Operator economic,

Operator economic
.....
(denumirea/numele)

DECLARAȚIE PRIVIND RESPECTAREA REGLEMENTĂRILOR DIN DOMENIUL SOCIAL ȘI AL RELAȚIILOR DE MUNCĂ

Subsemnatul (nume și prenume în clar a persoanei autorizate), reprezentant al (denumirea ofertantului și datele de identificare) declar pe propria răspundere că vom respecta și implementa **furnizarea produselor/serviciilor** cuprinse în ofertă conform reglementărilor stabilite prin legislația adoptată la nivelul Uniunii Europene, legislația națională, prin acorduri colective sau prin tratatele, convențiile și acordurile internaționale în domeniul social și al relațiilor de muncă.

De asemenea, declar pe propria răspundere că la elaborarea ofertei am ținut cont de obligațiile referitoare la condițiile de muncă și de protecție a muncii și am inclus costul pentru îndeplinirea acestor obligații.

Totodată, declar ca am luat la cunoștința de prevederile art. 326 « Falsul în Declarații » din Codul Penal referitor la « Declararea necorespunzătoare a adevărului, făcută unui organ sau instituții de stat ori unei alte unități dintre cele la care se referă art. 175, în vederea producerii unei consecințe juridice, pentru sine sau pentru altul, atunci când, potrivit legii ori împrejurărilor, declarația făcută servește pentru producerea acelei consecințe, se pedepsește cu închisoare de la 3 luni la 2 ani sau cu amenda »

Data

Operator economic,

SCRISOARE DE ÎNAINȚARE

Către ,
Școala Gimnazială Nr.2 Marginea

Ca urmare a anunțului publicat pe **SICAP** nr. din privind
achiziția directă a contractului de
noi S.C.vă transmitem următoarele documente
solicitate prin caietul de sarcini:

- a) oferta;
- b) documentele care însoțesc oferta.

Avem speranța că oferta noastră este corespunzătoare și vă satisface cerințele.

Data completării

Cu stimă, Ofertant,
.....
(semnătura autorizată)

.....
OPERATOR ECONOMIC
(denumirea/numele)

FORMULAR DE OFERTA

Catre
(denumirea autoritatii contractante si adresa completa)

Domnilor,

1. Examinand documentatia de atribuire, subsemnatii, _____ reprezentanti ai ofertantului _____ ne oferim ca, în conformitate cu
(denumirea/numele ofertantului)
prevederile si cerintele cuprinse în documentatia mai sus mentionata, sa prestam

.....
(obiectul achiziției)
pentru suma de _____ lei, la care se adauga taxa pe valoare
(suma în litere si în cifre)
adaugata în valoare de _____ lei
(suma în litere si în cifre)

2. Ne angajam ca, în cazul în care oferta noastra este stabilita castigatoare, sa începem prestarea serviciilor conform cerințelor caietului de sarcini.

3. Ne angajam sa mentinem aceasta oferta valabila pentru o durata de _____ zile,
(durata în litere si în cifre)
respectiv pana la data de _____ si ea va ramane obligatorie pentru noi
(ziua/luna/anul)

si poate fi acceptata oricand înainte de expirarea perioadei de valabilitate.

4. Pana la încheierea si semnarea contractului de achizitie publica aceasta oferta, împreuna cu comunicarea transmisa de dumneavoastra, prin care oferta noastra este stabilita castigatoare, vor constitui un contract angajant între noi.

5. Precizam
_ _ depunem oferta alternativa, ale carei detalii sunt prezentate într-un formular de oferta separat, marcat în mod clar "alternativa";
_ _ nu depunem oferta alternativa.
(se bifeaza optiunea corespunzatoare)

6. Înțelegem ca suntem obligati sa acceptati oferta cu cel mai scazut pret

Data ____ / ____ / ____

.....,
(nume, prenume și semnătură),

L.S.

în calitate de legal autorizat să semnez oferta pentru și în numele
..... (denumirea/numele operatorului economic)

(denumirea/numele ofertantului)

DETALIEREA OFERTEI FINANCIARE

Către,
Școala Gimnazială Nr.2 Marginea

Vă transmitem detaliat oferta noastră financiară, pentru achiziția de
“_____”:

Descriere cheltuieli	U.M	Cantitate	Componenta pachet	Pret unitar Fara TVA [LEI]/ component	Valoare totala Fara TVA [LEI]/ component
	buc	1	1. 2.		
Valoare totala fara TVA					
TVA					
Valoare totala cu TVA					

Data completării

Candidat/ofertant,

(Numele și prenumele în clar al reprezentantului legal
Calitatea / Funcția
Semnătura și ștampila

(denumirea/numele ofertantului)

FORMULAR DE OFERTĂ TEHNICĂ

Către,
Școala Gimnazială Nr.3 Marginea

Vă transmitem detaliat oferta noastră tehnică pentru “ _____”, în cadrul prezentei proceduri.

1. Examinând documentația pentru procedura de atribuire a contractului, noi, _____ (denumire ofertant), cu sediul _____ (adresa completa), număr de identificare fiscală _____, reprezentată prin _____ (numele și prenumele reprezentantului legal), ne oferim ca, în conformitate cu prevederile și cerințele cuprinse în documentația de atribuire, **să respectăm întocmai cerințele din Caietul de sarcini.**

2. **Ne angajăm să menținem această ofertă valabilă până la data de _____**, și ea va rămâne obligatorie pentru noi și poate fi acceptată oricând înainte de expirarea perioadei de valabilitate.

3. Până la încheierea și semnarea contractului această ofertă, împreună cu comunicarea transmisă de dumneavoastră, prin care oferta noastră este stabilită câștigătoare, vor constitui un contract-angajament între noi.

Data : _____ [zi.lună.an]

_____ (numele în clar al reprezentantului legal), în calitate de _____, (se precizează funcția) legal autorizat să semneze oferta pentru și în numele _____, (denumirea operatorului economic)

Candidat/ofertant,

(Semnătura și ștampila)

(denumirea/numele ofertantului)

DETALIEREA OFERTEI TEHNICE

Către,
Școala Gimnazială Nr.2 Marginea

Vă transmitem detaliat oferta noastră tehnică pentru achiziția de
“_____”:

Denumire achizitie	Cantitate	Nr. crt.	Descriere	Specificații tehnice solicitate	Specificatii tehnice oferitate

Data completării

Candidat/ofertant,

(Numele și prenumele în clar al reprezentantului legal
Calitatea / Funcția
Semnătura și ștampila)

MODEL
CONTRACT DE SERVICII

Nr.....din

1. PREAMBUL

În temeiul Legii nr.98/2016 privind achizițiile publice și ale Hotărârii de Guvern nr.395/2016 pentru aprobarea Normelor metodologice de aplicare a prevederilor referitoare la atribuirea contractului de achiziție publică/acordului-cadru din Legea nr. 98/2016 privind achizițiile publice, s-a încheiat prezentul contract de servicii/funizare

Părțile

A., cu sediul in
....., nr. cod , jud. telefon, fax
....., cod fiscal cont Trezorerie – , reprezentat prin persoana imputernicita
Reprezentant Legal: , în calitate de Achizitor, pe de o parte

și

B., cu sediul , Str..... nr., sector, tel/fax:.....,
având codul fiscal, înregistrat la Registrul Comerțului sub nr. cont RO...TREZ
deschis la Trezorerie, reprezentată prin dl./dna –, în calitate de Prestator/furnizor,
pe de altă parte.

denumite în continuare fiecare în parte, „Partea” și în mod colectiv „Părțile”, au convenit încheierea prezentului contract de servicii/funizare

2. TERMENI ȘI DEFINIȚII

2.1 - În prezentul contract următorii termeni vor fi interpretați astfel:

a. Achizitor și prestator/furnizor- părțile contractante așa cum acestea sunt numite în contract;
b. beneficiar - beneficiarul ;
c. prețul contractului - prețul plătit prestatorului/furnizorului de către achizitor, în baza contractului, pentru îndeplinirea integrală și corespunzătoare a tuturor obligațiilor asumate prin contract, acceptate ca fiind corespunzătoare de către achizitor;

d. forța majoră - este orice eveniment extern, imprevizibil, absolut, invincibil și inevitabil, care împiedică în tot sau în parte executarea obligațiilor contractuale ce le revin părților, potrivit prezentului contract și este constatat de o autoritate competentă.

e. zi - zi calendaristică, în afara cazului în care se prevede expres că sunt zile lucrătoare; an - 365 de zile.

f. conflict de interese –prin conflict de interese se înțelege orice situație în care membrii personalului autorității contractante sau ai unui furnizor de servicii de achiziție care acționează în numele autorității contractante, care sunt implicați în desfășurarea procedurii de atribuire sau care pot influența rezultatul acesteia au, în mod direct sau indirect, un interes financiar, economic sau un alt interes personal, care ar putea fi perceput ca element care compromite imparțialitatea ori independența lor în contextul procedurii de atribuire.

g. penalitate contractuală – despăgubirea stabilită în contractul de furnizare ca fiind plătită de către una din părțile contractante către cealaltă parte, în caz de neîndeplinire, îndeplinire necorespunzătoare sau cu întârziere a obligațiilor din contract(majorări de întârziere și/sau daune- interese);

3. INTERPRETARE

3.1 În prezentul contract, cu excepția unei prevederi contrare cuvintele la forma singular vor include forma de plural și vice versa, acolo unde acest lucru este permis de context.

3.2 Termenul “zi”sau “zile” sau orice referire la zile reprezintă zile calendaristice dacă nu se specifică în mod diferit.

3.3 Clauzele și expresiile vor fi interpretate prin raportare la întregul contract.

4. OBIECTUL CONTRACTULUI

4.1 Prestatorul/furnizorul se obligă să furnizeze, *in cadrul proiectului*

Prioritatea noastră Reducerea abandonului școlar!

4.2 Achizitorul se obligă să plătească prețul convenit în prezentul contract, pentru serviciile recepționate conform art. 13.

5. PREȚUL CONTRACTULUI

5.1 Prețul convenit pentru îndeplinirea contractului, plătitibil prestatorului de către achizitor, conform ofertei prestatorului, este de lei fara TVA, respectiv lei cu TVA , conform propunerii financiare, anexa la prezentul contract.

6. DURATA CONTRACTULUI

6.1 Prezentul contract este valabil încheiat începând cu data semnării acestuia de către ambele părți contractante și încetează să producă efecte la data îndeplinirii în totalitate a obligațiilor ambelor părți și plata integrală a serviciilor ce constituie obiectul prezentului contract.

7. EXECUTAREA CONTRACTULUI

7.1 Executarea contractului se va desfășura la

8. DOCUMENTELE CONTRACTULUI

8.1 Prestatorul va realiza serviciile în condițiile stabilite prin prezentul contract, care include în ordinea enumerării, următoarele:

- a) caietul de sarcini
- b) Propunerea tehnică
- c) Propunerea financiară
- d) Procese verbale de recepție;
- e) Eventuale acte adiționale.

9. OBLIGAȚIILE PRESTATORULUI

9.1. Prestatorul se obligă să presteze cu profesionalism și promptitudine ***Serviciile de furnizare a pachetului***

9.2. Prestatorul se obligă să efectueze serviciile cu respectarea termenelor asumate prin prezentul contract.

9.3. În vederea îndeplinirii obligațiilor contractuale, Prestatorul: va răspunde de calitatea și prestarea în bune condiții, conform normelor sanitare în vigoare; se va conforma solicitărilor transmise de beneficiar, prin intermediul coordonatorului de proiect desemnat; va informa de urgență Beneficiarul și coordonatorul de orice eveniment sau circumstanțe ce împiedică executia la timp și cu eficiența sarcinilor sale; își asumă responsabilitatea pentru servicii de calitate, conform cerințelor Beneficiarului;

9.4. Prestatorul are obligația de a asigura disponibilitatea informațiilor și documentelor referitoare la proiect cu ocazia misiunilor de control desfășurate de structuri cu competențe în controlul și recuperarea debitelor aferente fondurilor europene și/sau fondurilor publice naționale aferente acestora, după caz.

10. CONFLICTUL DE INTERESE

(1) Prestatorul va lua toate măsurile necesare pentru a preveni ori stopa orice situație care ar putea compromite executarea obiectivă și imparțială a contractului.

(2) Achizitorul își rezervă dreptul de a verifica dacă măsurile luate sunt corespunzătoare și poate solicita măsuri suplimentare dacă este necesar. Prestatorul se va asigura că personalul său, salariat sau contractat de el, inclusiv conducerea și salariații din teritoriu, nu se află într-o situație care ar putea genera un conflict de interese. Prestatorul va înlocui, în 5 zile și fără vreo compensație din partea achizitorului, orice membru al personalului său salariat ori contractat, inclusiv conducerea ori salariații din teritoriu, care se regăsesc într-o astfel de situație.

11. DREPTURI DE PROPRIETATE INTELECTUALĂ

(1) Prestatorul nu va publica articole referitoare la serviciile care fac obiectul prezentului contract și nu va face referire la aceste servicii în cursul prestării altor servicii pentru terți și nu va divulga nicio informație furnizată de achizitor, fără acordul scris prealabil al acestuia.

12. OBLIGAȚIILE ACHIZITORULUI ȘI BENEFICIARULUI

12.1 Achizitorul se obligă să pună la dispoziția prestatorului orice facilități și/sau informații pe care acesta le solicită și pe care le consideră necesare îndeplinirii contractului.

12.2 Achizitorul are dreptul de a verifica prestarea serviciilor în conformitate cu cerințele caietului de sarcini și se obligă să recepționeze, prin beneficiar, potrivit art. 13, serviciile prestate.

12.3 Achizitorul se obligă să efectueze plățile aferente în condițiile prevăzute la art.13 din prezentul contract. Factura va fi însoțită în mod obligatoriu de Raportul de activitate al prestatorului. Se va întocmi un Proces verbal de recepție/bune servicii prestate aprobate de beneficiar.

13. MODALITĂȚI DE PLATĂ

3.1 Plata se va efectua prin ordin de plată, în baza facturii fiscale emisă de prestator și acceptată de achizitor, și în baza Procesului verbal de recepție/bune servicii prestate aprobate de beneficiar. Plata se va face în contul de trezorerie indicat de către Prestator.

13.2 Plățile se vor efectua în termen de 30 zile de la data primirii facturilor la sediul beneficiarului.

14. RECEPȚIE. GRAFICUL DE LIVRARE ȘI DE PLATĂ

14.1 Recepția se va face prin aprobarea Procesului verbal de recepție/bune servicii prestate aprobate de beneficiar.

15. PENALITATI DE ÎNTÂRZIERE

15.1 În cazul în care, prestatorul nu își îndeplinește la termen obligațiile asumate prin contract sau le îndeplinește necorespunzător, atunci achizitorul are dreptul de a percepe penalitățile de întârziere care se va calcula pentru fiecare zi de întârziere, începând cu ziua imediat următoare termenului de scadență și până la data stingerii sumei datorate, inclusiv.

Nivelul penalității de întârziere este de **0,01%** pentru fiecare zi de întârziere.

16. ÎNCETAREA SI DENUNȚAREA UNILATERALĂ A CONTRACTULUI:

16.1 Prezentul contract încetează în următoarele situații:

- prin executarea de către ambele părți a tuturor obligațiilor ce le revin conform prezentului contract și legislației aplicabile;
- prin acordul părților consemnat în scris;
- prin reziliere/rezoluțiune, în cazul în care una din părți nu își execută sau execută necorespunzător obligațiile contractuale.

16.2. Nerespectarea obligațiilor asumate prin prezentul contract de către una dintre părți, în mod culpabil, da dreptul părții lezate de a considera contractul reziliat de drept și de a cere rezilierea contractului și de a pretinde plata de daune- interese.

16.3. Achizitorul își rezervă dreptul de a denunța unilateral contractul, printr-o notificare scrisă adresată furnizorului cu cel puțin 10 zile calendaristice înainte de data la care încetarea urmează să se producă efectele, cu condiția ca aceasta denunțare să nu prejudicieze sau să afecteze dreptul la acțiune sau despăgubire pentru prestator. În acest caz, prestatorul are dreptul de a pretinde numai plata corespunzătoare pentru partea din contract îndeplinită până la data denunțării unilaterale a contractului.

17. AMENDAMENTE

17.1 Părțile contractante au dreptul, pe durata îndeplinirii contractului, de a conveni modificarea clauzelor contractului, prin act adițional, în condițiile prevăzute de legislația în vigoare.

18. FORȚA MAJORĂ

18.1 Forța majoră este constatată de o autoritate competentă.

18.2 Forța majoră exonerează părțile contractante de îndeplinirea obligațiilor asumate prin prezentul contract, pe toată perioada în care aceasta acționează.

18.3 Îndeplinirea contractului va fi suspendată în perioada de acțiune a forței majore, dar fără a prejudicia drepturile ce li se cuveneau părților până la apariția acesteia.

18.4 Partea contractantă care invocă forța majoră are obligația de a notifica celeilalte părți, imediat și în mod complet, producerea acesteia și să ia orice măsuri care îi stau la dispoziție în vederea limitării consecințelor.

18.5 Dacă forța majoră acționează sau se estimează că va acționa o perioadă mai mare de 1 lună, fiecare parte va avea dreptul să notifice celeilalte părți încetarea de plin drept a prezentului contract, fără ca vreuna din părți să poată pretinde celeilalte daune-interese.

18.6 Nu va reprezenta o încălcare a obligațiilor din contractul de furnizare de către oricare din părți situația în care executarea obligațiilor este împiedicată de împrejurări de forță majoră care apar după data semnării contractului de către părți.

18.7 Prestatorul nu va răspunde pentru daune-interese/majorări de întârziere dacă, și în măsura în care, întârzierea în executare sau altă neîndeplinire a obligațiilor din prezentul contract de furnizare este rezultatul unui eveniment de forță majoră. În mod similar, achizitorul nu va datora majorări de întârziere pentru plățile cu întârziere, pentru neexecutare sau pentru rezilierea de către furnizor pentru neexecutare, dacă, și în măsura în care, întârzierea achizitorului sau altă neîndeplinire a obligațiilor sale este rezultatul forței majore.

18.8 Cazul fortuit nu este exonerator de răspundere contractuală

19. SOLUȚIONAREA LITIGIILOR

19.1 Achizitorul și prestatorul vor face toate eforturile pentru a rezolva pe cale amiabilă, prin tratative directe, orice neînțelegere sau dispută care se poate ivi între ei în cadrul sau în legătură cu îndeplinirea contractului.

19.2 Dacă, după 15 zile de la începerea acestor tratative neoficiale, achizitorul și prestatorul nu reușesc să rezolve în mod amiabil o divergență contractuală, fiecare poate solicita ca disputa să se soluționeze de către instanțele judecătorești competente.

20. SUBCONTRACTAREA

20.1 Autoritatea contractantă efectuează plăți corespunzătoare părții/părților din contract îndeplinite de către subcontractanții propuși în ofertă, dacă aceștia solicită, pentru servicii, produse sau lucrări furnizate contractantului potrivit contractului dintre contractant și subcontractant în conformitate cu dispozițiile legale aplicabile, atunci când natura contractului permite acest lucru și dacă subcontractanții propuși și-au exprimat opțiunea în acest sens.

20.2 În sensul alin. (1), subcontractorii își vor exprima la momentul încheierii contractului de achiziție publică sau la momentul introducerii acestora în contractul de achiziție publică, după caz, opțiunea de a fi plătiți direct de către autoritatea contractantă. Autoritatea contractantă efectuează plățile directe către subcontractanții agreeți doar atunci când prestația acestora este confirmată prin documente agreeate de toate cele 3 părți, respectiv autoritatea contractantă, contractant și subcontractant sau de autoritatea contractantă și subcontractant atunci când, în mod nejustificat, contractantul blochează confirmarea executării obligațiilor asumate de subcontractant.

20.3 Atunci când un subcontractant își exprimă opțiunea de a fi plătit direct, autoritatea contractantă are obligația de a stabili în cadrul contractului de achiziție publică clauze contractuale obligatorii ce prevăd transferul de drept al obligațiilor de plată către subcontractant/subcontractanți pentru partea/părțile din contract aferentă/aferente acestuia/acestora, în momentul în care a fost confirmată îndeplinirea obligațiilor asumate prin contractul de subcontractare, în conformitate cu prevederile alin. (2).

20.4 Autoritatea contractantă are obligația de a solicita, la încheierea contractului de achiziție publică sau atunci când se introduc noi subcontractanți, prezentarea contractelor încheiate între contractant și

subcontractant/subcontractanți nominalizați în ofertă sau declarați ulterior, astfel încât activitățile ce revin acestora, precum și sumele aferente prestațiilor, să fie cuprinse în contractul de achiziție publică.

20.5 Contractele prezentate conform prevederilor alin. (4) trebuie să fie în concordanță cu oferta și se vor constitui în anexe la contractul de achiziție publică.

20.6 Dispozițiile prevăzute la alin. (1)-(5) nu diminuează răspunderea contractantului în ceea ce privește modul de îndeplinire a contractului de achiziție publică.

21. LIMBA CARE GUVERNEAZĂ CONTRACTUL

20.1 Limba care guvernează contractul este limba română.

22. COMUNICĂRI

22.1 (1) Orice comunicare între părți, referitoare la îndeplinirea prezentului contract, trebuie să fie transmisă și în scris.

(2) Orice document scris trebuie înregistrat atât în momentul transmiterii cât și în momentul primirii.

22.2 Comunicările între părți se pot face și prin telefon, fax sau e-mail cu condiția confirmării în scris a primirii comunicării.

23. LEGEA APLICABILĂ CONTRACTULUI

23.1 Contractul va fi interpretat conform legilor din România.

24. DISPOZIȚII FINALE

24.1 Contractul cuprinde..... pagini și a fost încheiat astăzi.....

24.2 Prezentul contract a fost încheiat în doua exemplare originale, unul pentru achizitor și unul pentru prestator.

ACHIZITOR,
Reprezentant Legal,

PRESTATOR/FURNIZOR,

DECLARAȚIE PRIVIND BENEFICIARIII REALI

Subsemnata, _____, posesoare al actului de identitate C.I., seria _____, numărul _____, CNP: _____, în calitate de reprezentant legal al _____, codul fiscal: _____, declar pe proprie răspundere, în conformitate cu prevederile art. 56 din Legea 129/2019, cu modificările și completările ulterioare, cunoscând dispozițiile prevăzute de art. 326 Cod penal că beneficiarul/ beneficiarii reali ai _____, precum și modalitatea de exercitare a controlului sunt:

_____, data nașterii _____,
locul nașterii localitatea _____, județul _____, CNP:
_____, act de identitate C.I, seria _____, numărul _____,
cetățenie _____, cu domiciliu în localitatea _____, strada
_____ nr _____ județul _____.

Menționez că am fost informat de obligația autorității contractante de a aplica prevederile Instrucțiunii nr. 6/30.08.2022 emisă de Ministerul Investițiilor și Proiectelor Europene, referitoare la colectarea și accesul la datele privind beneficiarii reali ai destinatarilor fondurilor/contractanților din cadrul PNRR și totodată, asupra (ii) obligației noastre de a transmite datele și informațiile cu privire la beneficiarii reali ai destinatarilor fondurilor alocate din PNRR.

Data _____